

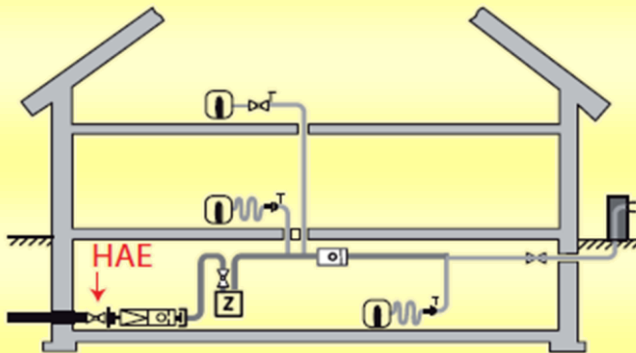

**Sehr geehrte Kundin,  
sehr geehrter Kunde,**

ab Ihrer Hauptabsperrvorrichtung (HAE s. Abb.) des Gasnetzanschlusses liegt die Verantwortung für die Gasinstallation in den Händen von Eigentümern und Mietern! Bisher wurde Ihnen nahe gelegt, ihre Anlage jährlich einmal zu kontrollieren. Mit der Änderung der „Technischen Regeln für Gasinstallationen“ (TRGI 2008) wurde diese Überprüfung für den Hausbesitzer zur Pflicht.



**Vielfach unbekannt**

Im Rahmen der allgemeinen Verkehrssicherungspflicht ist der Gebäudeeigentümer zur regelmäßigen und sachkundigen Überprüfung seiner Hausgasleitung verpflichtet. Vermietern obliegen darüber hinaus Prüfungs- und Instandhaltungspflichten. Für einen „Gas-ganz-sicher-Check“ benötigt man mehr als nur eine gute Nase.

**Rechtliche Verpflichtung**

Spätestens im Schadensfall muss vor Gericht dokumentiert werden, dass sachgerechte und regelmäßige Überprüfungen der Hausgasleitungen stattgefunden haben. Nur so können sich Hauseigentümer gegenüber Schadensersatzansprüchen Dritter entlasten.

**Kontrolle**

WIR kontrollieren:

- alle im Gebäude frei verlegten Gasleitungen für Geräte, die Gas verbrauchen, auf ihren einwandfreien Zustand.
- Absperrrichtungen am Hausanschluss und am Zähler auf freie Zugänglichkeit.
- Be- und Entlüftung frei verlegter Innenleitungen, die nachträglich verkleidet wurden.

**Dokumentation**

WIR dokumentieren in einem Prüfprotokoll die komplett durchgeführte Hausschau, alle geprüften Leitungen und Geräte sowie den Zeitpunkt der Kontrolle. Gegebenenfalls erhalten Sie außerdem eine Mängelliste.

**Unser Angebot (Preise inkl. MwSt.)**

Im Rahmen einer anderen Überprüfungstätigkeit  
 bei 1 bis 2 Wohneinheiten jeweils € 19,65  
 bei 3 und mehr Wohneinheit jeweils € 17,85  
 Einzelbegehung nur zur Gas-Hausschau je € 59,50  
 Einzelbegehung (alle zwei Jahre) je \* € 25,58

*\* nur zur Gas-Hausschau, wenn dies in Verbindung mit Arbeiten in der Nachbarschaft erledigt werden kann.*

**Fachbetrieb für ...  
die Überprüfung und Reinigung von**

- Abgasanlagen
- Rauchrohren
- Feuerstätten
- Lüftungsanlagen

- ⊕ Energieberatung
- ⊕ Energieausweis
- ⊕ Thermografie
- ⊕ Heizungs-Check
- ⊕ Gas-Hausschau
- ⊕ Schornsteinbau-Reparatur- und Sanierung

Ihre Fragen beantworte ich gerne.  
Rufen Sie mich bitte an oder schicken Sie mir eine E-Mail.

Volker Wendelstein  
Schornsteinfegermeister



Unser Betrieb ist dem Qualitäts- und Umweltmanagement System nach ISO 9001:2000 / DIN EN ISO 14001:2005 angeschlossen. Das bedeutet für Sie gesicherte Qualität.



## Ihre Vorteile

- 👍 Höhere Sicherheit für Sie und Ihre Mieter
- 👍 Früherkennung von Schäden
- 👍 Vermeiden hoher Reparatur- und Folgekosten
- 👍 Erhöhung der Betriebssicherheit
- 👍 Technische Expertise
- 👍 Juristische Entlastung im Schadensfall durch den Nachweis der regelmäßig und sachkundig durchgeführten Überprüfung
- 👍 Kostengünstig und neutral ohne zusätzliche Anfahrt
- 👍 vollständige Dokumentation
- 👍 Prüfplakette

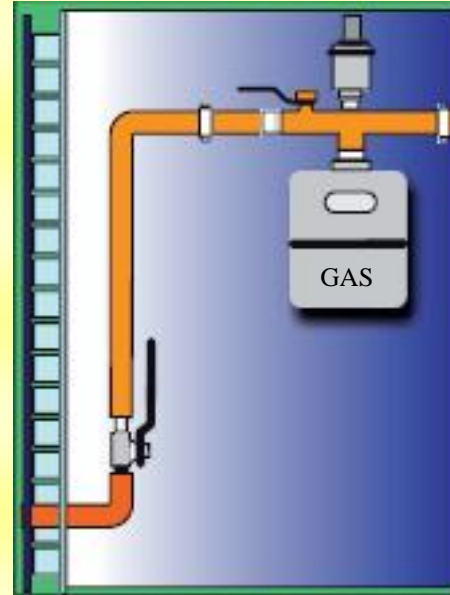

**Serviceangebot**  
**Jährliche Überprüfung**  
**der gesamten**  
**Gasinstallation**  
**Gas-Hausschau**  
nach TRGI  
durch Ihren  
**Schornsteinfegermeister**

# Kundeninformation

## Gas-Hausschau

damit Sie **sicher** gehen



[www.energieberatung-bsm-wendelstein.de](http://www.energieberatung-bsm-wendelstein.de)

